

ORKDAL

Nr. 10 – 1990

menighetsblad

Broen heter kjærlighet

Jordmor-Mateas vise om julestjerna kjenner visst alle.

*Den fyrste gong hu skinte
så laga hu ei bru
imilla seg og himmel'n
og ei krubbe og ei ku.*

Tonene og ordene i Alf Prøysens julevise er som juleoratoriet spilt med en finger. Men det kan vel hende at i forhold til temaet, Gud som ble menneske, er selv juleoratoriet, med hele sitt fyldige register av toner og har-

monier, som en eneste akkord på det enkleste instrument.

Mysteriet er overveldende. I krybben i Betlehem ligger et lite barn. Sterke ord blir sagt om barnet. Han er Kristus Herren i Davids by. Ordene tegner broen fra dette lille barnet i krybben til himmelens Gud. «Broen heter kjærlighet», sa Martin Luther King i en berømt preken. Kløften som skiller himmelen fra jorden er så bred og dyp at ingen kan komme over den. Julens store mysterium er at Gud kommer.

*Det var ham tungt å tenke på
at verden skulle under gå,
det skar ham i hans hjerte.
I slik en hjertens kjærlighet
han kom til oss på jorden ned
å lindre all vår smerte.*

(NS nr 44, vers 2)



Så høyt har Gud elsket verden at han ga sin Sønn. Jesus er brofestet på den jordiske siden av den dype og brede kløften.

Brofestet synes å være så skrøpelig: «Ei krubbe og ei ku», skrev Alf Prøysen. En stall, en dåp, en nattverd.

Hyrdene så det lille barnet i krybben, og de prist Gud. Ved dåpen møtte vi ham for første gang. Vi fikk rett til å være Guds barn, merket med Jesu kors. Ved nattverdbordet står vi igjen overfor mysteriet. Brød og vin — Jesu legeme og blod, gitt for oss.

Himmelbroens feste er Jesus. Og derfor begynner himmelbroen i vår nærhet. I kirken. Og i alle deres hjerter som tror på ham. Fra ham er veien åpen like inn i Guds himmel.

Dette er et mysterium så stort at ingen kan fatte det. Og allikevel kan det rommes i Jordmor-Mateas vise så vel som i Juleoratoriets toneprakt. Det kan eies av et lite barn og av verdens viseste filosof. For julens mysterium er en gave fra Gud til menneskene. Gaven gripes i tro. Om troen er sterk eller svak, er gaven den samme: Jesus vår frelser.

Gledelig jul og godt nyttår til alle i vårt kjære Nidaros.

Kristen Kyrre Bremer

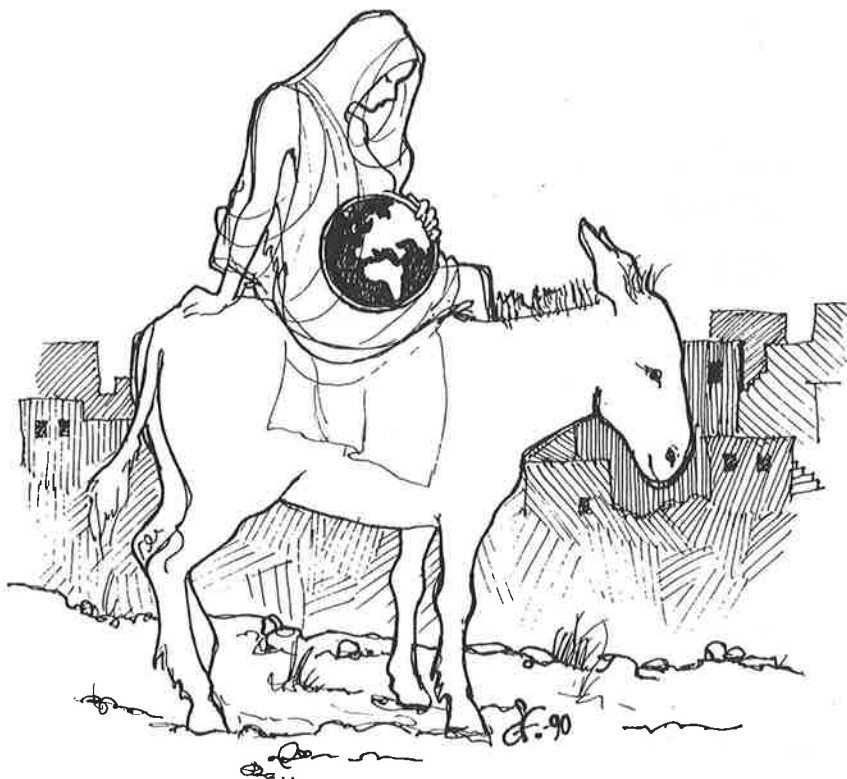

Smånytt om mangt

NY FARGE PÅ ORKANGER KIRKE

Orkanger kirke skal bli pusset opp til 100-årsjubileet, og i den forbindelse skal kirken males. Enkelte har hevdet at man kunne benytte anledningen til å få en lysere farge på kirken, og dette vil vi nå høre reaksjoner på. Orkanger kirke har tidligere vært okergul. Hvorvidt det har vært andre farger vites ikke, men enkelte har hevdet at kirken bør være hvit, som kapellet. Menighetsrådet i Orkanger vil arrangere menighetsmøte utpå nyåret hvor alle får si sin mening.

TRIVSELSKOMITEEN SER PÅ ORKANGER KIRKE

Orkanger trivselskomité har vært på befaringsrundt Orkanger kirke, og besluttet å sette alt inn på å pynte opp området før 100-årsjubileet. Dette innebærer maling av gjerdet, ny grus på gangveiene rundt kirken, rensking av steinmur, oppretting av gravstøtter samt en oppussing av minnestøtten. De vil også spandere en tavle med en innskrift til ettertanke og meditasjon både utenfor kirken og utenfor kapellet. Trivselskomiteen er kjent for å få ting unna, så vi er glade for initiativet, og vi tror vi kan vente oss gode resultater!

NYTTÅRSKVELDEN

samles vi mange i Moe kirke kl 19.00 til en enkel nytårsmesse. En kan vel ikke forlate ett år bedre, eller starte ett nytt bedre. Ta med deg noen og kom!

KIRKESKYSS I ORKLAND

Søndag 16. des.: Hoston, Berbusjåren.

1. juledag: Monsetjåren, Skulmoen.
31. januar: Hoston, Berbusjåren.

ADVENTS- OG JULESANG I MOE KIRKE

Søndag 16. des. kl 19.00 blir en fin sangkveld i Moe kirke. Vi synger mange julesanger sammen. Andakt ved Aasen. Orkland Mannskor, Orkdal Songlag og Orkdal Musikkorps.

FAMKLANG DELTAR JULAFTEN

Vi gleder oss over at Famklang deltar under gudstjenesten julaften også i år. I flere år har Famklang vært med å sette høytid på julekvelden i Moe kirke. La oss fylle Moe kirke denne julekvelden.

MYE GIS

Flere av de tradisjonelle misjonsorganisasjonene ligger an til millionunderskudd. Men det betyr ikke nødvendigvis at kristenfolket gir mindre. En rekke nye tiltak innen menigheter og organisasjoner og ulike fellestilltak krever årlig ti-talls millioner. Det gjelder blant annet nærradioer, nye bibelskoler og nye menigheter. Dessuten synes det som om Kirkens Nødhjelp haler fra misjonsorganisasjonene for hvert år som går når det gjelder inntekter både fra menigheter og givere.

TI-TUSENER SØKTE FRELSE

En kjempevekkelse brøt ut under en stor møtekampanje i Leningrad, skriver avisen Dagen.

Over 60.000 mennesker kom på møtene, og mellom 20.000 og 40.000 mennesker kom fram for å få åndelig hjelp og ta imot Jesus som sin Frelser da innbydelsen gikk ut. Myndighetene hilser møteaksjonen velkommen. De mener landet trenger åndelig og moralsk oppbyggelse.

NY BOK OM JEHOVAS VITNER

Credo Forlag er nettopp kommet med en aktuell bok. Det er lektor ved Menighetsfakultetet, Reidag Hvalvik, som har skrevet en bok om hva Jehovas Vitner lærer. «Drømmen om det tapte paradiset» heter den. Boken viser klart at Jehovas Vitner står for en annen religion enn Bibelens kristendom.

(KPK)

Julen er Jesus

Julen er mere enn glitrende graner og skinnende sne.

Julen er mere enn tilvente vaner og gang om et tre.

Julen er Jesus, Guds enbårne sønn.

Julen er himmelens svar på din bønn.

Julen er Jesus.

Julen er mere enn hellige minner om hyrder på vakt.

Julen er mere enn stjerner som skinner i funkende prakt.

Julen er Jesus. En frelser er født!

Julen er himmelens dør satt på gløtt.

Julen er Jesus.

Julen er mere enn krybben og stallen og gang om et tre.

Julen er Jesus, Guds enbårne sønn.

Julen er himmelens svar på din bønn.

Julen er Jesus.

Julen er mere enn hellige minner om hyrder på vakt.

Julen er mere enn stjerner som skinner og leiet av halm.

Julen er mere enn klokkenes kallen og klingende malm.

Julen er Jesus, Guds sonofferlam, lammet som bærer vår synd og vår skam.

Julen er Jesus.

Han er vår høytids innhold og kjerne og dyreste skatt.

Han er den eneste, lysende stjerne i tidenes natt.

Jesus er trøsten for slekter som blør.

Jesus er håpet for meg, når jeg dør.

Jesus alene.

Ingvald Bødtker

Orkdalingene ønsker ikke MENIGHETSBLADET???

Bladet går trolig mot underskudd på 6. året.

Redaksjonen hadde håpet at langt flere enn 550 av de 4400 som får bladet kunne sende en gave på rundt kr 100,-.

BLADET MÅ REDUSERE FRA 1. JANUAR!

Skal vi fortsette med det menighetsblad vi nå har fått, trenger vi en kjempestor julegave fra mange abonnenter som ikke har betalt, ellers må vi redusere fra 1. januar.

ORKDALINGER, ØNSKER DERE VIRKELIG IKKE Å BEHOLDE MENIGHETSBLADET???

Gaver sendes: ORKDAL MENIGHETSBLAD

7300 ORKANGER

Postgiro nr. 0802 3268729

NB! Postgiroblanketter er utlagt på postkontorene.

ORKDAL MENIGHETSBLAD

Redaktør: Bertel Aasen

Redaksjonsmedlemmer:

Margit Sodal Hellstrøm

Marie Loe Fagerholt

Elisabeth Mogård Bergem

Trykk: Fagerli Offset AS

7330 Svorkmo

JULENS GLEDE

O, jul med din glede synger vi i en av våre kjente julesalmer. Ingen høytid på året er vel slik som julen for de som har det godt. De som har en familie å være sammen med som er glad i hverandre og som ikke lider nød.

Slipp gleden til. Slipp fantasien til med å skap glede hos hverandre. I vårt forkava og ikke så lite kalde samfunn trenger vi virkelig en julehøytid til å varme hverandre som familie og medmeneske.

La julens glede slå ringer vidt omkring til mennesker som også lever i mørket nær oss og til jordens ender. La vår giverglede være ekstra raus overfor de som har det vondt denne julen.

Og slipp julegleden til på det aller sterkeste ved å takke rikelig for julens største gave: Jesus Kristus. Det finns ikke større glede på denne jord enn å oppdage storheten i Jesus. Det han har gjort, det han er og vil være for deg.

Kanskje vi skulle la denne julen bli en takkejul, som fylte oss med overstrømmende glede. Da kan det skje underlige ting i vårt liv og ved oss. Skal vi prøve?

B.Aa.

EN GAVE MED MENING!

Et kort besøk i Estland i november ga inntrykk som i høy grad maner til ettertanke. Det var som en reise tilbake til en forgangen tid. De som husker krigsåra her i landet, har et sammenligningsgrunnlag. Esteren har i 50 år vært et okkupert folk, og opplever det fremdeles slik. De deler nå skjebne med resten av Sovjetunionen og går en vinter i møte med matmangel og rasjonering på en rekke livsnødvendige ting. Prisene på forbruksvarer er tredoblet, mens løningene er som før.

I dag har de frihet til å komme sammen i kirkene. En åndelig vekkeelse av dimensjoner er på gang. Men også her er det rasjonering — på bibler, nytestamenter og annen kristen litteratur. Selv med åpne grenser for innførsel, porsjonerer biblene ut til de forskjellige kirkene — noen få på hver.

Hva om hver enkelt av oss som leser menighetsbladet i år ga en Bibel i julegave til en kirke i Sovjet? Da



kunne noen hundre fler få Guds ord i hendene i et land der også Bibelen er rasjoneringsvare!

Det koster bare 25 kroner. Kirkekontoret kan formidle gaven. Det vil være en julegave med mening!

Iver Fagerli

Det lune hjørne

Gamle bestefar på bildet opptre vanligvis i hvit frakk og ser livets under på nært hold som jordmor ved Orkdal s.f. Sjukehus.

Denne gangen avslører vi «det andre livet» til jordmor og PR-sjef i Orkdal Menighetsråd, Eli Skei Kvakland. Hun spiller bestefarsrollen utrolig godt i spillestykket til de 9 damene i Stokkhaugen som viser oppstartingen av den første sanitetsforening i bygda.

Ryktene beretter at hun gjør en kjempebra jobb som jordmor og PR-sjef også.



TRIVELIG OG TRAVELT PÅ SKOLEN



Advent er ei travel tid også i skolen. I tillegg til det vanlige arbeidet med fagene, er det mange andre aktiviteter som tas inn i skolestua. Det varierer fra klasserom til klasserom hva de finner på for å gjøre før julesria trivelig og meningsfylt.

Adventskrans eller adventsstake

Det som gjerne innleder adventstida, er tenninga av det første lyset i adventskransen (staken). Mandag morgen etter adventsøndagene brenner først ett, så to, tre og fire lilla lys — og skaper forventning til advent og jul hos små og store elever.

Adventskalender

En skikk som først og fremst de yngste elevene setter pris på, men som også mange litt lenger opp i klassene synes er stas, er «nedtelling» til jul med adventskalender. Det fins mange flotte egenproduserte kalendere rundt omkring. På noen henger det små gaver som elevene har tatt med. For hver dag i desember blir det en gave mindre igjen på kalenderen: — En dag mindre igjen til jul og en hyggelig overraskelse til en elev!

Juleverksted

I de aller fleste klasserom blir det produsert mye fint før jul. Det lages ting som skal gis bort som julegaver, det lages fine ting som skal pynte opp



Rakel Fagerli og Kent Marino Lysgård som Maria og Josef.

både på skolen og i hjemmene, og av og til lages det godsaker som skal spises. På noen skoler har de valgt å samle mange slike aktiviteter til en dag, og da er alle engasjert i et gedigent juleverksted. Den dagen legges det vanlige skolearbeidet til side. Hele skolen er forandret til et spennende verksted hvor en kan finne både lysstøpere, bakere, snekkere og skreddere.

Sang og dramatisering

Men det er ikke bare på det praktiske området det gjøres en innsats. Det øves og trenes på forskjellige ting. Julesangene trenger gjerne en repetisjon fra i fjor. For noen holder det å lære et vers eller to av gamle og nyere julesanger, mens andre med litt lenger «fartstid», kan lære både flere vers og flere stemmer!

Mange klasser inviterer familiene sine til førjulsfest, og da framføres ting som er innøvd mellom «slagene» i skoletida. Det kan f.eks. være et julespill om det som hendte den første julenatta, slik vi ser på bildene.

Juleevangeliet

Jula er Jesu fødselsfest. Juleevangelet kan belyses på så mange måter. Mange lager sin egen julekrybbe av formingsmaterialer der de framstiller fortellingen. Det fins mange bøker der beretningen er gjenfortalt og det er laget bilde-serier og filmer om juleevangeliet.

Å dramatisere juleevangeliet i klasserommet går som nevnt også an. Ei dukke lagt i ei krybbe symboliserer Jesus-barnet, og så går det som regel greit å finne noen som vil ta rollene som Josef og Maria, gjeterne, vismennene og kanskje også englene.

Vi stakk innom i førsteklassen ved Årlivoll skole. Der fant vi dem alle sammen! M.L.F.



Fra v.: Edel Lucassen, Kristian Ljøkjel, Merete Opøyen, Eirik Opøien, Bente Beate Øyasæter, Øyvind Jørgensen, Kent Marino Lysgård.
Foran f.v.: Rakel Fagerli, Ann Kristin Solligård, Ann Cathrine Åstvik Lund.

JULEFORBEREDELSE I BARNEHAGEN

Jula er fremfor alt barnas høytid. Forberedelsene til jula er en spennende tid for barna. Vi har besøkt Megården korttidsbarnehage og Kløvervollen, sykehusbarnehagen, og hørt hva de driver med i adventstida.

Avdelingsleder Turid Dahl på Kløvervollen forteller at de har som mål å kose seg i forventningsfull førjulstid. Ungene skal lære seg å ha omsorg og omtanke for hverandre; lære seg å ha kjennskap til juletradisjoner og hvorfor vi feirer jul. Hun sier at ungene synes det er en spennende måned hvor de gleder seg til mye.

Styrer Trine Snekvik Fagerli ved Megården sier at de ønsker å holde en rolig og koselig stemning i barnehagen. De vil gjerne formidle til ungene en undring ved Jesu fødsel.



Fra Kløvervollen:
Fra venstre: Thomas, Eivin Ottar, Helle Kathrine, Eivind, Kjetil, assistent Linda, Anne.



Fra Megården:
Fra venstre: Roger, Kjetil, styrer Trine, Øyvind.

Selve opplegget for juleforberedelsene ser ut til å være nokså likt i begge barnehagene. Hver uke i adventstida startes med å tenne adventslys og å lese adventsvers. Hver dag åpnes adventskalenderen av barna.

Mye tid får barna bruke til å lage julekort, juletrepynt og julepresanger til foreldrene. Det skal være en hemmelighet som ofte er vanskelig å holde på. De får også være med å bake pepperkaker og lussekatter til Luciadagen.

Både på Megården og på Kløvervollen synges det julesanger av forskjellige slag. Ungene får høre om julebudskapet og det leses tradisjonelle julefortellinger.

Et trivelig avbrekk i adventstida er Luciadagen. Da er det fest med opptrinn. Barna på Kløvervollen er også på sykehuset og synger. De øver også på andre opptrinn i adventstida. Disse framføres på avslutningsfesten for foreldre og søsken.

På Megården er det grøtfeesten som er avslutninga før jul, og på Kløvervollen inviteres de nærmeste til julefest. Ungene på Kløvervollen har også en nissefest hvor alle er rødkledde og det spises grøt. Siste uke før jul får ungene være med å pynte juletreet.

Hovedinnrykket er at man i barnehagene legger vekt på å ta vare på de gode tradisjonene som skal gjøre adventstiden og jula til en lys tid i tråd med det lyse og gode budskapet om barnet i Betlehem. E.M.B.



Fra Kløvervollen:
Fra venstre: Kristian, Marit, Ingvild, avdelingsleder Turid, Marthe.

Vi pynter til jul LITT OM TRADISJONER OG SYMBOLER

Jula var opprinnelig en hedensk midtvintersfest her i Norden. Denne festen skulle holdes som takk for et godt år. Og så drakk folk juleøl for gudene.

Da kristendommen kom til Norge, ble jula gradvis gjort om til en kirkelig høytid til minne om Jesu fødsel. Derfor har vår julefeiring egentlig islett både av hedensk og kristen opprinnelse. At det skulle være rikelig med mat og drikke i jula, har i virkeligheten en hedensk opprinnelse. Men svært mange av de tingene vi omgir oss med skal fortelle oss noe om Gud.

Vi vet gjerne lite om hvorfor vi pynter som vi gjør. Mange av oss tenker ikke på at mye av det vi pynter med har en kristen symbolikk. I det følgende vil vi trekke fram en del av dette, bl.a. slik Vera Molland har skrevet om det i boka «Årets Rytme».

JULETREET
er symbol for
* livets tre i Paradisets hage
* Jesus som det grønne tre
* evig liv (ved den eviggrønne farge).

STJERNEN
symboliserer Betlehemsstjernen som ledet vismennene til Jesus.

KORSFOTEN
Den skal minne oss om Jesu død på korset. Livets tre og korsets tre hører sammen.

HJERTENE
skal minne oss om Guds kjærlighet og minne oss om at vi skal elske hverandre.

ENGLENE
Engelen i Betlehem er alltid budbringer om en stor begivenhet. I jula kom de med bud til gjeterne.

KLOKKENE
ringer jula inn og kaller folket til kirke.

KURVENE
forteller om julas overdådighet, — fylte kurver innen barnas rekkevidde. Det kan også minne om den gangen Jesus mettet 5000 mennesker, og enda hadde de 12 kurver fulle.

LYSENE
er symbol for Jesus som verdens lys. Det levende lys fortærer seg selv mens det brenner, og vitner på en spesiell måte om Jesu offer for menneskene.

LENKENE
Vi er alle søsken som skal holde sammen. Gud gjør ikke forskjell på folk.

GAVENE
under treet dekker korsfoten som er symbol for den største gaven, Jesus selv. Det er Hans fødselsdag vi feirer. Til fødselsdag hører gaver. Når vi gleder andre, gleder vi også Jesus.

Tradisjonen med juletre i stua er ikke gammel her i landet. Først i begynnelsen av vårt århundre ble den vanlig hos folk flest. Tradisjonen stammer egentlig fra Tyskland.

ADVENTSKRANSEN
Adventstida er ei forberedelsestid for jula, ei ventetid for Jesu komme. Skikken med å tenne adventslys er forholdsvis ny her hos oss. Den tar utgangspunkt i kirkens feiring av advent fire søndager før jul, og er med på å skape forventning om jula og Jesu fødsel.

LUCI-TRADISJONEN
Denne tar utgangspunkt i legenden om ung-jenta Lucia som led martyrdøden i Syrakus i år 304. Hun ble utropt til helgen og minnet om henne ble feiret 13. desember. I de senere årene har skikken med Lucia-opptog bredt seg her i landet. Hensikten er å tjene, varte opp de som er til stede.

JULENISSEN
St. Nikolaus
St. Nikolaus-dagen er egentlig 6. desember. Legendene forteller at dette var en rik biskop som i all hemmelighet kastet gaver inn av vinduene til folk. Biskopen ble kanonisert (opp-høyet til helgen), og folk begynte å gi hverandre gaver. I protestantiske områder i Tyskland flyttet man gaveutdelingen til julaften for å forbinde gavene med Kristusbarnet.

I Norge har denne helgenskikkelsen smeltet sammen med fjøsnissen, men tradisjonen har ikke fått noen sentral plass i julefeiringen før i vårt århundre.

DE HELLIGE TRE KONGER
Disse symboliserer at frelsen gjelder hele verden. Jesus kom også til hedningene. Gavene som ble brakt, er ikke tilfeldig valgt. Gull var symbol på kongeverdighet. Røkelse er plante-stoffer som gir velluktende duft når de brenner. Det var symbol på hellighet. Myrra er inntørket gummiharpiks fra et tre som vokser i Arabia og Etiopia. Det er små røde, brune eller gule korn som inneholder olje med bitter smak. Myrra brukes også til røkelse og til balsamering av døde. Det symboliserer lidelse og død.

Tradisjonen forteller at det var tre konger som kom, og at deres navn var Casper (neger), Melchior og Balthasar. Bibelen nevner bare tre vise menn (stjernetydere).

Den 6. januar, på Helligtrekongersdag, regner mange med at julen er slutt.
M.L.F.

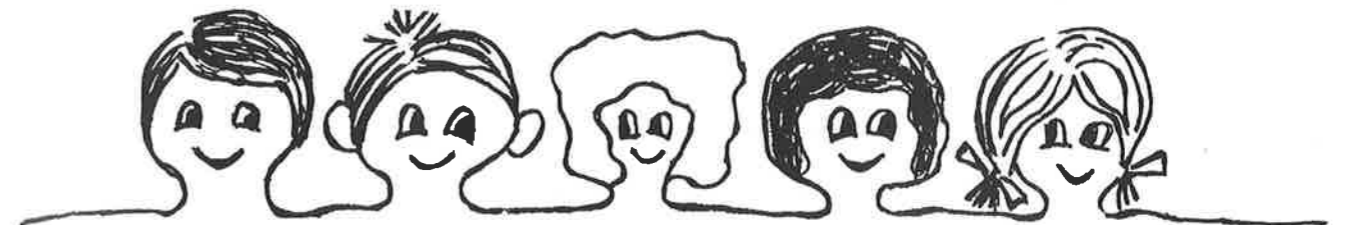

ET LYS I MØRKET



Det folk som vandrer i mørket, får se et stort lys; over dem som bor i skyggelandet, stråler lyset fram.

Jes. 9,2

Har du prøvd å finne veien i mørket noen gang? Den som har gjort en sånn tur hvor han har snublet seg fram med bankende hjerte og forsøkt å finne ut hvor veien nå gikk videre, han skjønner at dette er trøstever fra Bibelen.

Israelsfolket hadde en lang og litt trist historie. De var blitt drevet ut av landet sitt flere ganger både på grunn av krig og sult. De hadde vært slaver i fremmed land og bare hatt templet i Jerusalem og egen konge som en fjern drøm.

En gang så det rent håpløst ut for dette folket, og de syntes Gud straffet dem altfor hardt. Da fikk en profet som het Jesaja beskjed av Gud at han skulle trøste folket. For han hadde redningsplanen klar og noe godt i vente for folket sitt.

Disse trøsteordene ble lest om og om igjen gjennom 700 år. Og de var virkelig til trøst og hjelp.

Flere ganger ble det også litt lysere og bedre tider for Israelsfolket. Men den endelige oppfyllelsen var de spent på.

Når vi nå leser i Johannes-evangeliet, så skjønner vi hva det var profeten så fram imot. Om da Jesus ble født skriver Johannes slik: «Det sanne lys, som lyser for hvert menneske, kom nå til verden». Og Jesus sier om seg selv: «Jeg er verdens lys. Den som følger meg, skal ikke vandre i mørket, men ha livets lys».

Så så han altså rett, Jesaja!

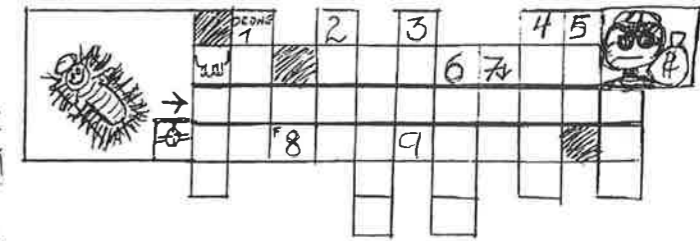

Løsning sendes til menighetsbladet før 10. januar. Liten premie til vinneren.

FUDGE ELLER BLØTE KAREMELLER

Fudge er ikke så farlig for tennene som karameller. Det er mye sukker i disse også, men det er ikke samme risiko for at plombene skal løsne når du tygger dem.

Du trenger:
3 dl sukker
1 1/2 ss smør
2 dl kremfløte
1 ss kakao
1 ss pulverkaffe

— Bland alt i en tykkbunnet gryte og la det koke i ca 25 min. eller til en dråpe av massen tykner i kaldt vatn. Hell massen på smurt matpapir og skjær den i terninger før den er helt avkjølt.

LEK



To deltakere sitter ved et bord med hver sin kniv og gaffel. De har en pakke og en terning mellom seg. Deres oppgave er å åpne pakken (som er godt innpakket med mye papir og mange band) med gaffel og kniv. Den som først får 6 på terningen begynner å pakke opp.

Mens han går løs på pakken med kniv og gaffel, må den andre få 6 på terningen. Når terningen viser 6, får han overta pakken. Slik fortsetter de. Den som er så heldig å nå inn til kjernen, får innholdet i pakken. Det kan være en sjokolade, marsipangris e.l. Hvis du vil gjøre leken litt vanskeligere, kan du i tillegg bruke votter.

Hjelp vismennene fram til krybben.

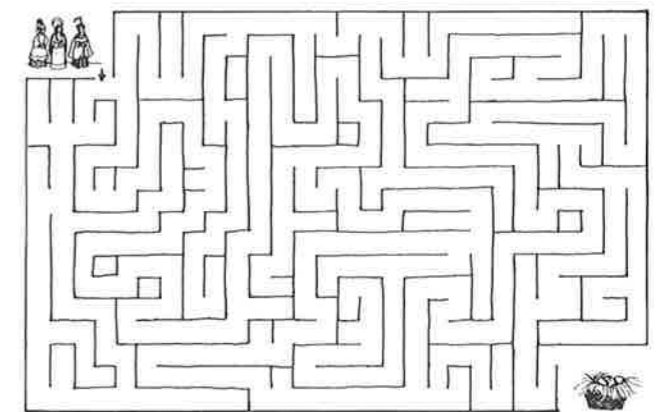

Denne gangen har vi hatt god hjelp til å lage og finne fram stoff til barnesida. Vi takker Bente, Line, Kristin, Siri og Turid fra «Tennpluggen» på Fannrem for hjelpa!

Nøtt 1**HVOR MANGE KVADRATER?**

Noen bord blir skjøvet over og under hverandre. Hvor mange kvadrater kan du oppdage? Ta deg god tid med å svare. Det er nemlig flere kvadrater enn du skulle tro ved første blikk.

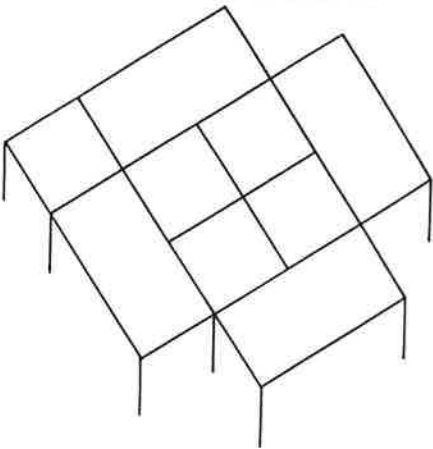
**Nøtt 3****FEILSØKING**

De tar seg godt ut, disse seksten fyrstikkene, ikke sant?

Men stemmer regnestykket virke-

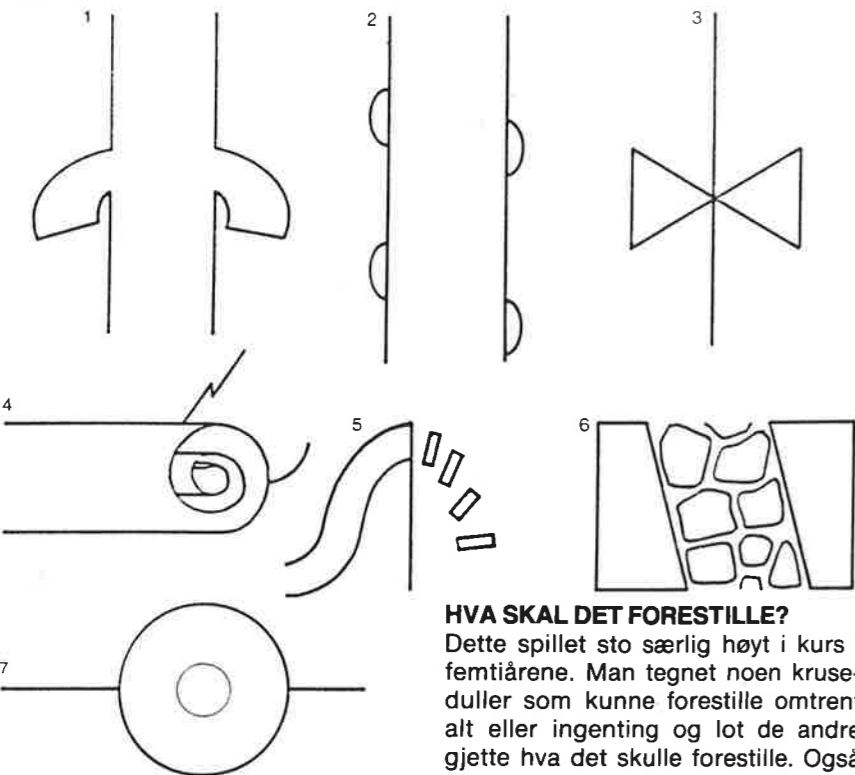
**Nøtt 4****HVA SKAL DET FORESTILLE?**

Dette spillet sto særlig høyt i kurs i femtiårene. Man tegnet noen kruseduller som kunne forestille omtrent alt eller ingenting og lot de andre gjette hva det skulle forestille. Også

JULENØTTER**Nøtt 2****HVOR MANGE TREKANTER?**

Hvor mange likesidede trekanter klarer de å telle på denne tegningen? Ikke ta så lett på denne oppgaven.

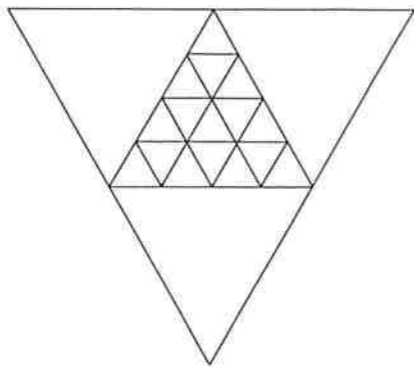

lig? På ingen måte. Nåvel. Feilen lar seg i alle fall lett korrigeres: flytt på én fyrstikk, og dermed skulle resultatet virkelig bli fire.

Nøtt 5**DINOSAURUS-EGG**

Til og med fjernsynet har hatt en reportasje om det: en kjent arkeolog fant syv velholdte dinosaur-egg i en fjern avkrok av verden. Dette var selvsagt en sensasjon av første rang, og det varte ikke lenge før turistene begynte å strømme dit.

Vår arkeolog var livredd for at eggene skulle bli tråkket i stykker av turistene. Derfor laget han tre gjerdene av det lille som var av trevirke i området og plasserte gjerdene slik at det ble syv felt, og slik at det lå ett egg i hvert felt. Hvordan plasserte han de tre gjerdene?

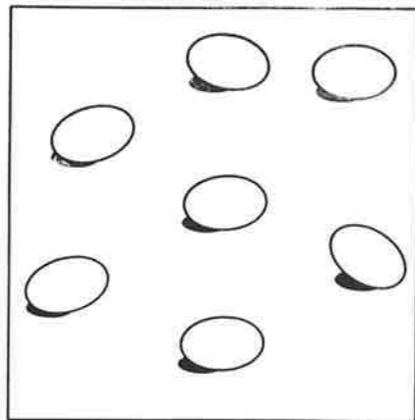
**Svar på****nøtt 1:****nøtt 2:****nøtt 3:****nøtt 4: 1.****2.****3.****4.****5.****6.****7.****nøtt 5:**

Sendes til Orkdal Kirkekontor, 7320 Fannrem før 10. januar -91. Rette løsninger kan gi en hyggelig overraskelse i posten.

disse tegningene som er gjengitt her skal forestille et eller annet. Hvis vi opplyser om at tegning nr 7 skal forestille en meksikaner med sombrero som sykler — sett ovenfra — så kan de kanskje finne ut hva de andre tegningene skal forestille? Bruk fantasien. Fantasifulle forslag blir ekstra premiært.

M.S.H.

På arbeid i jula

Vi møter fire av kirkens ansatte og hører litt om hvordan det er å være på arbeid i kirken i jula.

ORGANISTENS JUL

Philip Normann forteller:

Jul — den årstiden da Helen føler seg som enke og barna lurer på hvem er den fremmede mannen som dukker opp i huset engang iblant. Den vanlige spillingen er ikke særlig krevende i løpet av adventstid, og det er kun julaften og 1. juledag det holdes flere ekstra-gudstjenester. Det som er tidkrevende er forberedelsen til konsertene. Telefonen ringer bestandig: «Vi holder bare 10 ekstra øvingsøkter i løpet av denne uka. Kunne du tenke deg til å ...» Ved slike spørsmål er jeg like myk som smør om sommeren. «Ja selvfølgelig, ingen problemer, stol på meg ...» sier munnen min mens jeg tenker på de flotte programmene i TV som jeg gjerne ville ha fått se på.

Men, angrer jeg det etterpå? Ikke i det hele tatt! Da de rolige dagene kommer igjen i januar, slår jeg opp «desember» i min nye dagbok og ser fram med lengsel til de kommende spennende dagene.

KLOKKERENS JUL

Klokkeren i Orkanger kirke, Ellen Antonsen har nå holdt på i 7 år som klokker i Orkanger Menighet. Før hun startet som klokker var hun hjemmenværende. Ellen legger ikke skjul på at hun trives som klokker.

- Men i jula kan det vel bli litt for travelt?

Jo, det er nok stor forskjell på jula nå og før jeg ble klokker. Før gikk jeg som vanlig kirkemedlem. Nå må jeg være på plass i god tid. Helst en time

før gudstjenesten. Føler det viktig å ha god tid både før og etter gudstjenestene. Jula er en trivelig travelhet i kirka.

- Øver du på julesalmene?

Nei, de kan jeg nå.

- Hva er det spesielle ved jula i kirka?

Jula er forventningens tid. Gleder meg bestandig til jul. Og i kirkerommet møter vi julens gleder sterkest. Det er fint med all hjemmelig aktivitet som skaper julestemningen. Men julens sentrum og største glede er undringa over Jesusbarnet. Det budskapet kommer til oss i kirka.

KIRKETJENERENS JUL

Ulf Andersen fra Orkanger er kirketjener ved Moe kirke, og har vært ansatt i ca 1 år nå. Men før den tid har han jobbet som vikar i kirkene i 7 år. Før Ulf begynte i kirketjenerfunksjon har han hatt ca 15 år bak seg som sjømann og 10 år ved OTI.

- Hvordan er det å være kirketjener julaften?

Det er veldig koselig. Mange barn er tilstede. Og det er ekstra trivelig siden vi ikke har barn. I det hele er julaf-tengudstjenesten en fin start på jula.

- Men du må jobbe?

Jo da, men jobben er ikke så hard som den var før. Nå er det ikke lenger slik at vi er nødt til å stå å ringe i 1 time med klokkene fra kl 17-18 på julaften. Det skjer nå automatisk. Men det var litt av en hard jobb både for hendene og ørene.

- Men du forlater ikke kirka når folket drar hjem til middag?

Nei, jeg får en ganske lang stund helt alene i kirkerommet julaften. Minst en time. Litt underlig å være igjen alene, men samtidig fint. Jeg rydder og vasker og lytter til den fine klokkingen, sier Ulf som stor-

trives som kirketjener ved Moe kirke. Det er så fint fellesskap å arbeide i, sier han.

PRESTENS JUL

Mens jula for folk flest er knyttet til heimen, er den for presten den travleste tida i arbeidet. Vi har stilt prost Iver Fagerli noen spørsmål i den forbindelse.

- Hva består jula i for deg i din situasjon?

Det går med mye tid til å forberede gudstjenester, andakter og taler, og dermed deltar jeg ikke så mye i juleforberedelsene heime. Likevel får jeg glede meg over samværet med familien som møtes i jula, og jeg synes det er fine dager.

- Bli det mange gudstjenester og juletreffester?

Det begynner før jul med skolegudstjenester og fortsetter med andakter på sjuke- og aldersheimen og familiegudstjenesten juleaften. Høydepunktet er nok høytidsgudstjenesten juledag. I romjula og på nyåret skal jeg nok delta ved noen juletreffester.

- Er det vanskelig å være prest i jula?

Det er både godt og vondt å være prest i jula. Folk er spesielt åpne og lydhøre for kirkens budskap da. Men mange er også spesielt ensomme nettopp i jula, og jeg føler at vi skulle brukt mer tid sammen med dem.

- Hvordan oppleves det at det akkurat i jula kommer mange til kirken?

Det er fest over julegudstjenestene med fullsatte kirker, og jeg synes det er gledelig at så mange finner veien til kirken.

- Hva er forskjellen på jula i Norge og i Kamerun som du har vært misjonær i?

Vi feiret jul i Kamerun i flere år og opplevde stor forskjell i forhold til norsk julefeiring. Det meste av julefeiringa foregikk i kirka og rundt den, både julekvelden og juledag. Det var sang og juleopptrinn og glede og fest. Juledag var også dåpsdag for mange som hadde fulgt dåpsopplæringa i årets løp. Det kunne være 60-70 barn, unge og eldre til dåp, og det skapte en spesiell gledesstemning den dagen!

SLEKTERS GANG

DØPTE



ORKDAL:

- 14.10: Thomas Rye Solberg
Carina Holm
Emilie Wolden
- 21.10: Espen Westberg (døpt i Meldal kirke)
- 11.11: Øystein Aamo
Gaute Bjørkli Bryne
Jørgen Viggaklev Jensen

ORKANGER:

- 19.08: Rebecca Anne Margaret Norman (døpt i Domkirka)
- 20.10: Toril Keiseraas Renolen
- 28.10: Arne Eriksen
- 03.11: Mari Krognos Klungervik
- 04.11: Morten Østeggen
- 11.11: Margrethe Lunde

ORKLAND:

- 21.10: Signe Togstad Storslett
Vegard Jørgensen
- 04.11: Jorun Gaarden

VIGDE



ORKDAL:

- 12.10: Birger Erling By og Karen Oddveig Munkli (vigd hos sorenskriveren i Orkdal)
- 19.10: Idar Landrø og Eva Foss. (vigd hos sorenskr. i Orkdal)
- 20.10: Rune Nilsen og Anne Lise Gjønnes

ORKANGER:

- 20.10: Sølve Renolen og Janne Keiseraas
- 02.11: Jan Arve Gustafson og Bente Johanne Grønvold (vigd hos sorenskr. i Orkdal)
- 02.11: Tore Karlsen og Anne Marie Gustafson (vigd hos sorenskr. i Orkdal)
- 03.11: Harry Bengt Andersen og Tone Oddli

DØDE



ORKDAL:

- 07.10: Magnar Kjelstad f. 1926
- 22.10: Ole Bernhard Andøl f. 1918
- 23.10: Astor Karstein Røen f. 1935
- 26.10: Helene Langås f. 1893
- 26.10: Reidar Kristian Volden f. 1907
- 27.10: Anton Løvås f. 1902

- 31.10: Arnt Vormdal f. 1901
- 03.11: Lorentz Mauseth f. 1902
- 03.11: Ragnhild I. Krogstad f. 1900 (jordfestet Horg kirke)

ORKANGER:

- 07.10: Knut Fossum f. 1917
- 17.10: Verner Svensson f. 1920
- 28.10: John Olsen f. 1918
- 29.10: Eli Johanne Nissen f. 1930
- 01.11: Eleonora Kolstad f. 1901

ORKLAND:

- 24.10: Arthur Konstad f. 1928
- 10.11: Ola P. Eide f. 1907

GEITASTRAND:

- 14.10: Anna Eline Aasen f. 1912

MANGE SKOLEGUDSTJENESTER

Idet menighetsbladet går i trykken er det allerede bestemt 4 skolegudstjenester på Orkanger og 2 på Fannrem før jul. I tillegg er det bestilt besøk fra barnehager i kirkene og ellers skolebesøk av prest.

Vi i kirka gleder oss veldig over denne interesse for å få fram det som er julens egentlige budskap. Og vi har inntrykk av at barna setter pris på disse kirkebesøka før jul.

JULEDEKORASJON MED LYS

Du trenger:

- Et underlag, f.eks. en rund korkplate
 - En lysholder i metall (pga. brannfare)
 - Noen grankvister
 - Litt julepynt
 - Litt sløyfebånd
 - Plastilina til festing
1. Fest litt grankvister med plastilina-klumper ut fra et senter.
 2. Sett så fast lysholderen i senteret.
 3. Pynt rundt omkring med sløyfer på små metalltråder, trådnisser, fluesopp o.l. Et havrestrå midt i det hele er også pent.

NB! Husk at all pynten må være lav så det ikke begynner å brenne når du tenner lyset.



HELGEVAKTER

- 01.12.-02.12: Lunde
- 08.12.-09.12: Aasen
- 15.12.-16.12: Fagerli
- 22.12.-23.12: Lunde
- 24.12.-25.12: Aasen
- 29.12.-30.12: Fagerli
- 31.12.-01.01: Lunde
- 05.01.-06.01: Aasen
- 12.01.-13.01: Fagerli

MUSIKK-SPALTEN



PHILIP
NORMAN
MEDDELER:

Advent, jul og nyttår er tider da bygdas kor og korps har mye å gjøre ved å holde konserter i kirkene eller å delta på gudstjenester. Her er det oversikt over det musikalske som kommer til å skje i løpet av de kommende ukene:

Geitstrand kirke:

25. des.: Høytidsgudstjeneste — Gjølme Blandakor

Moe kirke:

16. des.: Vi synger jula inn — Orkland Mannskor, Orkdal Songlag, Orkdal Musikkorps.

24. des.: Familie gudstjeneste — Famklang.

Orkanger kirke:

16. des.: Vi synger jula inn — Join Us

31. des.: Konsert — Orkanger Musikkorps

Orkdal kirke:

9. des.: Lysmesse — Reflex

xx. des.: Konsert — Orkdal Kommunale Musikkskole

16. des.: Vi synger jula inn — Orkdal Damekor

24. des.: Familie gudstjeneste — Orkdal Mannskor

25. des.: Konsert — Orkdal Junior-korps, Orkdal Musikkorps, Orkdal Mannskor, Orkdal Damekor, Orklang, Orkdal Songlag, Orkla-koret, Orkland Mannskor.

6. jan.: Konsert — Orkanger Musikkorps, Gjølme Blandakor, Orkla Korforening.

O.P. BLÅSMO
7300 ORKANGER - TLF. 074 / 80 233
TOYOTA KVALITET SERVICE

MAGNE STAVELI & Co.
Orkanger. Tlf. 80 065

WIGGENS KLIPPOTEK
Dame – Herrefrisør
Tlf. 81 015

Bøndernes Salgslag
Fannrem – tlf. 85 438

CUBUS
Orkdal Kjemiske Renseri

Dørdal & Sønner A/S, 7310 Gjølme
Utfører alt i betong og tre.
Aut. entreprenør - tlf. 81372/80797

OLAV EILERTSEN
Transport Inn – Utland
Tlf. 82 255

ELA BRUK
Tlf. 84181 - 84206

EL-KONTAKT
Tlf. 85 484
Elektrisk installasjon

ERIKSEN SPORT A.S.
Tlf. 80 349

Urmakermester

Henrik Størseth
Tlf. (074) 85 264 - 7320 Fannrem

FANNREM FARVEHANDEL A.S.
Gulvbelegg, tepper, maling
Gardiner. Tlf. 85 332

A. TODALS Eftf.
Sport – Jakt – Fiske
Tlf. 80 278

Gjølme Sementvarefabrikk
Tlf. 80 393

Orkel Maskiner og redskaper fra
Joh. Gjønnes Mek. Verksted A.S.
Jemindustri A.S.

Ole Gjøloien & Sønn A.S.
Bil, traktor, anleggsgummi
Tlf. 81 452

Gullsmed
RÖHME
TLF. 80191 - ORKANGER SENTRUM

Orkdal Begravelsesbyrå
tidl. Hoff Begravelsesbyrå eftf.
tlf. 85 641, - 7320 Fannrem

Godt utvalg i garn, baby- og barne-
utstyr i OTI-senteret og Orkdalsv.
H. HUKKELÅS

Fotograf
J. Sødahl
Tlf. (074)80259, Orkanger

ROBERT KNUDSEN
Stoffer og dameklær
Tlf. 80 566

Nik. Konstads Bokhandel
7301 Orkanger - tlf. (074) 81 001

DAGNY KORSLI
Trikotasje – Konfeksjon
Bårdshaug – tlf. 80 395

FOTOGRAF KVARSNES
Orkanger - tlf. 81 034

Kvernmo Bruk A.S.
Trelast, byggvarer, paller,
Tlf. 81 322

Malerstua Orkanger
Tlf. 80 440

J. ROSTAD
Bakeri & Konditori A.S.
Tlf. 80 146

Brødrene Lie
Orkanger – tlf. 80 127

ARNE K. MO – Fannrem
Tlf. 85 811

EBA INSTALLASJON
Orkanger - tlf. 80 455

ORKLA BRANNKASSE
– Forsikring
– Finansiering

ORKLA EGG A.S.
7320 Fannrem
Tlf. 89600

ROSTAD MØBLER A.S.
Stort utvalg
Telefon 80 235, Orkanger

ORKLA SLAG
HOVEDKONTOR TLF. 80 200

Orkanger Ur og Optikk ^{a/s}
Ur - briller - høreapparater
Tlf. (074) 80 195 – Orkanger

ORKDAL FARGE OG INTERIØR
Tlf. 80 357

ORKDAL GLASSINDUSTRI
Innramming av bilder, broderi
Rammelister. Tlf. 80 290

S. SANDGRIND
Jernvarer - kjøkkenutstyr
Tlf. 80 375

EUROSKO på Orkanger
INGU SOLBU eftf.
SPESIALFORRETNING I SKOTØY
TLF. 80116 - Orkanger

K.L. Trøndelag Meieri
Avd. Orkdal. Vi anbefaler vår
mjølk og mjølkprodukter.

ORKDAL SAG & HØVLERI
Fannrem
Tlf. 85 265

ORKDAL SYINDUSTRI
Skotøy, Fannrem
Tlf. 85 380

Orkdal Varme - og Sanitær A.S.
Fannrem. Tlf. 85 393

ORKLA EXOLON A/S & CO.
Komandittelskap
7310 Gjølme

ORKLA HUSFLIDSENTRAL
Husflid og brukskunst
7300 Orkanger

Orkla Shipping og Trading A.S.
7300 Orkanger
Tlf. 81395 - 81585 Telex 55319

ORKLA TAXISENTRAL A.S.
7300 Orkanger. Tlf. 82 500.

EINAR NØSEN & CO.
Tlf. 85 197 – Fannrem



ROSE FRISORSALONG
Kirsten Kongsvik
7300 Orkanger

Forming - Hobby
Formingsmateriell - Leker -
Kontorrekvisita
Tlf. 81 057



09.12. - 2. s. i advent

ORKDAL KIRKE kl 17: Lysmesse ved res.kap. Aasen og kretssekr. Per Fedje. Offer til Søndagsskolen.

ORKANGER KIRKE kl 18: Lysmesse ved kap. Lunde. Offer til Lys til Verden.

16.12. - 3. s. i advent

ORKDAL KIRKE kl 11: Høymesse ved prost Fagerli. Vi synger jula inn. Orkdal Damekor deltar. Offer til Norges Samemisjon.

ORKANGER KIRKE kl 18: Vi synger jula inn ved kap. Lunde. «Join Us», Offer til Orgelsaken i Orkanger.

MOE KIRKE kl 19: Vi synger jula inn ved res.kap. Aasen. Orkland Mannskor deltar. Offer til menighetsarbeidet.

24.12. - Julaften

ORKANGER ALDERSHEIM kl 11: Juleandakt ved kap. Lunde.

ORKDAL SJUKE- OG ALDERSHEIM kl 14: Juleandakt.

ORKANGER KIRKE kl 15: Familiegudstjeneste ved kap. Lunde. Offer til barne- og ungdomsarbeidet.

ORKDAL KIRKE kl 16: Familiegudstjeneste ved prost Fagerli. Sang av Orkdal Mannskor. Offer til barne- og ungdomsarbeidet.

MOE KIRKE kl 16: Familiegudstjeneste ved res.kap. Aasen. Offer til barne- og ungdomsarbeidet.

ORKDAL SAN.FOR. SJUKEHUS kl 16.15: Juleandakt ved kap. Lunde.

25.12. - Juledag

ORKDAL KIRKE kl 11: Høytidsgudstjeneste ved res.kap. Aasen. Offer til NMS.

ORKANGER KIRKE kl 11: Høytidsgudstjeneste ved kap. Lunde. Offer til NMS.

MOE KIRKE kl 11: Høytidsgudstjeneste ved prost Fagerli. Offer til NMS.

GEITASTRAND KIRKE kl 11: Høytidsgudstjeneste ved Haldor Solheim. Sang av Gjørme blandakor. Offer til NMS.

30.12. - Søndag etter jul

ORKDAL KIRKE kl 11! Høymesse ved prost Fagerli. Offer til menighetsarbeidet.

ORKANGER ALDERSHEIM kl 16: Nattverdsgudstjeneste ved kap. Lunde.

31.12. - Nyttårsaften

ORKANGER KIRKE kl 18: Konsert/andakt ved Orkanger musikkorps.

MOE KIRKE kl 19: Kveldsmesse ved res.kap. Aasen.

01.01.90 - Nyttår

ORKDAL KIRKE kl 11: Høytidsgudstjeneste ved kap. Lunde. Offer til Sjømannsmisjonen.

ORKANGER KIRKE kl 11: Høytidsgudstjeneste ved res.kap. Aasen. Offer til menighetsarbeidet.

GEITASTRAND KIRKE kl 11: Høytidsgudstjeneste ved prost Fagerli. Kirkebuss. Offer til menighetsarbeidet.

06.01. - Kristi åpenbaringsdag

ORKDAL KIRKE kl 11: Høymesse ved prost Fagerli. Offer til Norsk misjon i øst.

HOSTON FORSAMLINGSHUS kl 15: Gudstjenestelig møte ved res.kap. Aasen. Offer til menighetsarbeidet.

13.01. - 1. s. e. Kristi åpenbaring

ORKANGER KIRKE kl 11: Høymesse ved kap. Lunde. Offer til menigh.arb.

ORKDAL KIRKE kl 19: Kveldsmesse ved prost Fagerli. Nattverd. Offer til menighetsarbeidet.



ORKANGER MENIGHET

Eldretreff	Aldersheimen
LYSMESSE. Konfirmantene deltar.	Orkanger kirke
Indremisjonsmøte	Orkanger men.h.hus
Familiegudstjeneste	Orkanger kirke
Menighetens juletefest	Orkanger Men.h.hus
Eldretreff	Orkanger men.h.hus

ORKLAND MENIGHET

Juleavslutning i skolelaget	Svorkmo misjonshus
Adventsamling ved fam.for.	Svorkmo misjonshus
Bøssetømming i Vårliv	Heidi og N. Ljøkjel
Medl.møte i Indremisjonen	Svorkmo misjonshus
Eldretreff. Besøk av 5. kl.	Svorkmo misjonshus
ved Årlivoll	
Syng jula inn	Moe kirke
Barnejuletefest	Svorkmo misjonshus
Indemisjonsjuletefest	Svorkmo misjonshus
Årsmøte Vårliv/Fam.for.	Marta og John Fagerli

ORKDAL MENIGHET

Bibeltime v/Gunnar Bonsak- Megården bedehus sen. Tema: Filips vitnesbyrd

GEITASTRAND MENIGHET

Barnegospel. Juleavslutning	Geitastrand men.h.hus
Familiejuletefest. Sang av	Geitastrand men.h.hus
Geitastrand Barnegospel.	

Lørdag 8/12
Søndag 9/12 kl 11.00

Torsdag 13/12 kl 19.30
Julaften 24/12 kl 15.00
Lørdag 29/12
Mandag 7/1 kl 17.00

Torsdag 8/12 kl 19.30
Søndag 9/12 kl 17.00
Mandag 10/12 kl 20.00
Onsdag 12/12 kl 20.00
Torsdag 13/12 kl 11.00

Søndag 16/12 kl 19.00
2. juledag kl 16.00
5. juledag
Mandag 7/1 kl 20.00

Onsdag 12/12 kl 19.30

Tirsdag 18/12 kl 17.00
Søndag 6/1 kl 17.00